

# MOON OT58<sup>®</sup>



Atex   II 2 GD\*

\* Available on request

\* Auf Anfrage

art. T102N... OT58/OT58 from DN 15 to DN 50

#### MAIN STANDARD FEATURES:

- **CONSTRUCTION:** OT 58 CW617N.
- **PRESSURES:** PN16.
- **TEMPERATURE LIMITS:** -20°C / +150°C for fluids  
-20°C / + 60°C for gas.
- **CONNECTIONS with flanges:** UNI-EN 1092 and DIN 2501 BL.1.
- **FLANGE DRILLING:** metric.
- **STEM:** Anti blow out with anti-static device.
- **SEAL:** triple patented stem-packing with labyrinth effect and automatic adjustment by Belleville washers.
- **UPPER CONNECTION:** ISO 5211.
- **OPERATOR:** lever. Available colours: black.

#### GENERAL APPLICATIONS:

**ON-OFF valve for:** water plants, distribution lines for gas, air, water. For special application please check the suitability of the valve for the process and the required corrosion resistancy using the relevant table.

#### SPECIAL EXECUTIONS:

- Ball drilling.
- For further special requests please consult our technical/commercial service.

#### ALLGEMEINE DATEN DER STANDARDAUSFÜHRUNG:

- **BAUFORM:** OT 58 CW617N.
- **DRUCKBEREICH:** PN16.
- **TEMPERATURBEREICH:** -20°C / +150°C für Flüssigkeiten  
-20°C / + 60°C für Gas.
- **ANSCHLÜSSE aufflanschbar:** UNI-EN 1092 und DIN 2501 BL.1.
- **FLANSCHBOHRUNG:** metrisch.
- **AUSBLASESICHERHEITSSPINDEL:** und mit Antistatikvorrichtung.
- **ABDICHTUNG:** dreifache, patentierte Schaltwellenabdichtung mit Labyrintheffekt und automatische Regelung des Dichtsystems mit Tellerfedern.
- **OBERER ANSCHLUSS:** ISO 5211.
- **BETÄTIGUNGSELEMENT:** Handhebel. Erhältliche Farben: schwarz.

#### ALLGEMEINE ANWENDUNGEN:

**ANWENDUNG als Absperrventil (ON-OFF) für:** Hydraulische Anlagen, an Leitungen für die Gas-, Luft-, Wasserversorgung. Für Spezialanwendungen sind die Kompatibilität mit den Prozesseigenschaften sowie die Korrosionsbeständigkeit auch anhand der entsprechenden Tabelle zu prüfen.

#### SONDERAUSFÜHRUNGEN:

- Wuchtbohrung an der Kugel.
- Für weitere Sonderanfragen bitte unsere Vertriebsabteilung kontaktieren.

#### CONSTRUCTION / AUFBAU

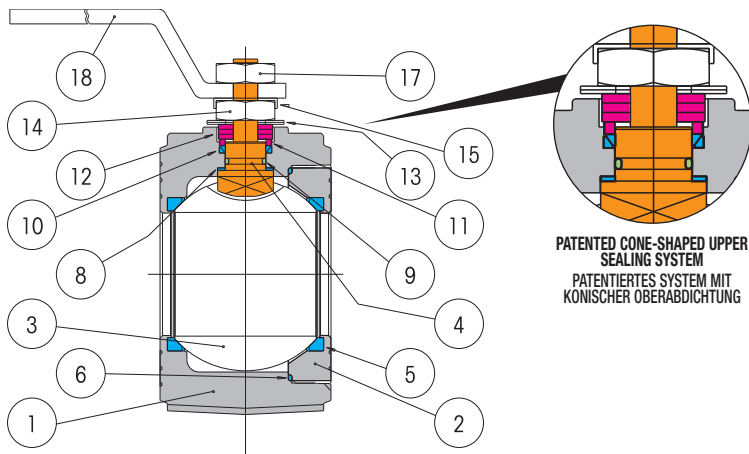

#### LIST OF COMPONENTS AND MATERIALS - TEILE- UND WERKSTOFFLISTE

1	BODY / GEHÄUSE	CW617N	1
2	RING NUT / RING	CW614N	1
3	BALL / KUGEL	CW617N	1
4	STEM / SPINDEL	AISI 304	1
5	SEAT / SITZRING	PTFE	2
6	SIDE SEALING RING / SITZDICHTUNG	PTFE	1
8	UPPER SEALING RING / OBERE ABDICHTUNG	PTFE	2
9	STEM O-RING / O-RING SPINDEL	VITON	1
10	UPPER SEALING COUPLE / OBERE DOPPELABDICHTUNG	PTFE	1
11	GLAND WASHER / SCHEIBE STOPFBUCHSE	AISI 304	1
12	STOP / ANSCHLAGBOLZEN	AISI 304	3
13	BELLEVILLE WASHERS / TELLERFEDERN	50CrV4	2
14	STEM RETAINING NUT / GEGENMUTTER	C.S.	1
15	FIXING NUT PLATE / MUTTERHALTEPLATTE	AISI 304	1
17	LOCKING NUT / MUTTER HEBELSPERRE	C.S.	1
18	LEVER / BETÄTIGUNGSEBEL	C.S.	1

## SECTION / QUERSCHNITT

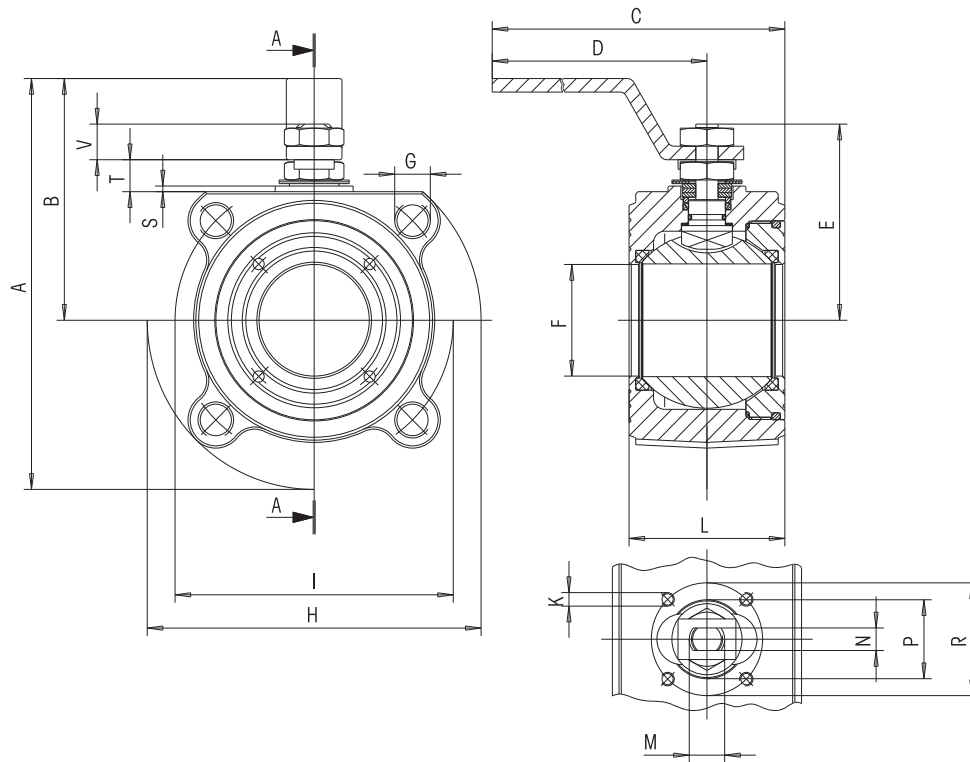

### DRILLING UNI-EN 1092 / BOHRUNG UNI-EN 1092

SIZE	A	B
DN15	M12	14
DN20	M12	16
DN25	M12	16
DN32	M16	18
DN40	M16	18
DN50	M16	18
DN65	M16	20
DN80	M16	24
DN100	M16	20
DN100	M20	24

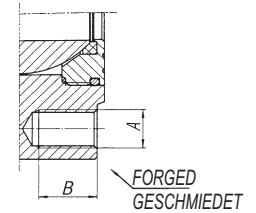

SIZE	A	B	C	D	E	F	G	H	K	I	L	M	N	P	R	S	T	V	N°6	PN	ATT. ISO	WEIGHT g.	Kv
DN15	110	65	160	140	48	15	M12	90	M5	65	35	M10	6	25	36	2	8	9	4	16	F03	845	20
DN20	120	70	160	140	51	20	M12	100	M5	75	38	M10	6	25	36	2	8	9	4	16	F03	1210	60
DN25	137	82	200	180	62,5	25	M12	110	M5	85	43	M12	8	30	42	2	11,5	11,5	4	16	F04	1715	100
DN32	150	85	205	180	67	32	M16	130	M5	100	50	M12	8	30	42	2	9,5	11,5	4	16	F04	2785	130
DN40	172	102	260	230	80	40	M16	140	M6	110	60	M16	10	35	50	2,5	14	16	4	16	F05	3655	170
DN50	185	110	265	230	87	50	M16	150	M6	125	70	M16	10	35	50	2,5	14	16	4	16	F05	5055	280

### BREAKAWAY TORQUES in Nm / ANLAUFMOMENTE (BREAKAWAY) in Nm

PN - bar	DN size	15	20	25	32	40	50
	0		4	7	10	16	25
16		4,8	8,5	11,3	19	28	39

### PRESSURE/TEMPERATURE DIAGRAM - DRUCK- / TEMPERATURDIAGRAMM

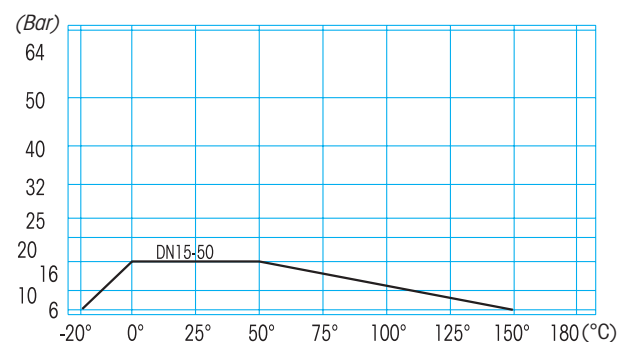

The values in Nm may vary depending on the seat material, temperature and type of fluid. For reliable operation of various types of actuators, in different working conditions, is recommended a safety factor of 1.5 (for PTFE).

Die Nm-Werte sind abhängig von dem Material der Sitzringe, der Temperatur und Art von Flüssigkeit. Einen Sicherheitsfaktor von = 1,5 berücksichtigen (für PTFE).

For Specifications about the Pressure-temperature Diagram and installation instructions, see page 410  
Für Spezifizierungen bezüglich des Diagrammes Druck-Temperatur und Verwendungsvorschriften, siehe Seite 410